

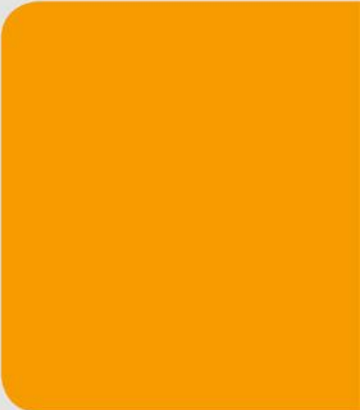



Prüfung und Bewertung von Verbundelementen aus HPL und Spanplatten

Stand: Dezember 2015

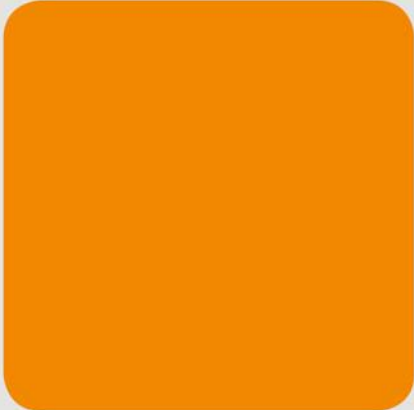
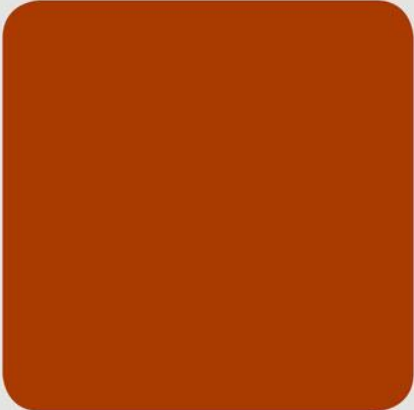

Vorwort

Hochdrucklaminat (HPL) gemäß EN 438 wird seit vielen Jahrzehnten im Bau- und Möbelbereich verwendet. Die Europäische Norm EN 438 definiert Material, Anforderungen und Eigenschaften von HPL.

HPL ist ein duroplastischer Verbundwerkstoff auf der Basis von Harzen und Papieren und verfügt über eine einzigartige extrem robuste, widerstandsfähige, moderne und sehr dekorative Oberfläche. HPL ist ein allgegenwärtiger Bestandteil des täglichen Lebens und wird selbsttragend oder im Verbund mit Trägerwerkstoffen eingesetzt. Die Einsatz- und Verwendungsbereiche von HPL sind sehr vielfältig und entwickeln sich stetig weiter. Das macht ein Wissensmanagement erforderlich, welches in Form der Anwendungstechnischen Merkblätter regelmäßig aktualisierte Informationen und Hilfestellungen zu verschiedenen Anwendungen und Verarbeitungen gibt.

Das Technische Merkblatt „Prüfung und Bewertung von Verbundelementen aus HPL- und Spanplatten“ gibt eine Übersicht, über die wesentlichen technischen Anforderungen, Prüfungen und Werte von Verbundelementen aus Spanplattenträgern und HPL-Beschichtung.

Wichtiger Hinweis:

Diese Ausarbeitung dient lediglich Informationszwecken. Die in dieser Ausarbeitung enthaltenen Informationen wurden nach dem derzeitigen Kenntnisstand und nach bestem Gewissen zusammengestellt. proHPL übernimmt jedoch keine Gewähr für die Richtigkeit und Vollständigkeit der Informationen. Jeder Leser muss sich daher selbst vergewissern, ob die Informationen für seine Zwecke zutreffend und geeignet sind.

Stand: Dezember 2015

proHPL Fachgruppe Dekorative Schichtstoffplatten

proHPL ist eine Fachgruppe des pro-K Industrieverbandes Halbzeuge und Konsumprodukte aus Kunststoff e.V., Städelstraße 10, D-60596 Frankfurt am Main; Tel.: 069 - 2 71 05-31; Fax 069 - 23 98 37;

E-Mail: info@pro-kunststoff.de; www.pro-hpl.de

Inhaltsverzeichnis

1. Zusammenfassung der wesentlichen Anforderungen an Verbundelemente aus HPL und Spanplatten
2. Allgemeines
3. Maßtoleranzen
 - 3.1 Maßabweichungen
 - 3.1.1 Platten mit unbearbeiteten Kanten
 - 3.1.2 Anforderungen an Maßtoleranzen für Platten
 - 3.1.3 Anforderungen an Maßtoleranzen für Paneele
 - 3.1.4 Nachgeformte Verbundelemente
 - 3.2 Ebenheitsabweichungen
 - 3.2.1 Messverfahren
 - 3.2.2 Verbundelemente in Dicken von 16 bis 22 mm
 - 3.2.3 Verbundelemente in Dicken zwischen > 22 und < 40 mm
4. Oberflächenfestigkeit
5. Bestimmung der Zugfestigkeit senkrecht zur Plattenebene (Querzugversuch)
6. Qualität der Klebschicht
7. Verhalten bei Temperatureinflüssen
 - 7.1 Beständigkeit gegenüber erhöhter Temperatur (kurzfristige Beanspruchung)
 - 7.1.1 Probenahme
 - 7.1.2 Prüfmittel
 - 7.1.3 Prüfvorgang und Auswertung
 - 7.1.4 Mindestanforderungen
 - 7.2 Beständigkeit gegenüber erhöhter Temperatur (langfristige Beanspruchung)
 - 7.2.1 Probenahme
 - 7.2.2 Prüfmittel
 - 7.2.3 Prüfvorgang und Auswertung
 - 7.2.4 Forderung
8. Beständigkeit gegenüber Wasserdampf
 - 8.1 Prüfanordnung
 - 8.2 Probenahme
 - 8.3 Vorbereitung
 - 8.4 Prüfvorgang
 - 8.5 Auswertung

9. Bestimmung der Biegefestigkeit und des Biege-Elastizitäts-Moduls
10. Dauerbelastung beim Einsatz als Regalböden
11. Axialer Auszieh Widerstand von Holzschrauben
 - 11.1 Probenahme
 - 11.2 Prüfmittel
 - 11.3 Prüfverfahren
 - 11.3.1 Probenvorbereitung
 - 11.3.2 Durchführung der Prüfung
 - 11.4 Forderung
12. Wasserbeständigkeit (Kantenquellprüfung)
 - 12.1 Probenahme
 - 12.2 Prüfmittel
 - 12.3 Prüfverfahren
 - 12.4 Forderung
13. Glanzgrad und Helligkeit der Verbundelementoberfläche
 - 13.1 Oberflächenglanz
 - 13.2 Oberflächenhelligkeit
14. Formaldehydemission
 - 14.1 Prüfung
 - 14.2 Forderung
15. Brandprüfung

Anhang

1. Zusammenfassung der wesentlichen Anforderungen an Verbundelemente aus HPL und Spanplatten

<u>Eigenschaft</u>	<u>Prüfmethode</u>	<u>Anforderung</u>
Maßtoleranzen für Platten und Paneele	DIN EN ISO 13894-1	DIN EN ISO 13894-2 Kapitel 5.2.2 - 5.2.4
Ebenheitsabweichungen	DIN EN ISO 13894-1	DIN EN ISO 13894-2 Kapitel 5.2.5
Oberflächenfestigkeit	DIN EN ISO 13894-1	DIN EN ISO 13894-2 ≥ 1 N/mm ²
Zugfestigkeit senkrecht zur Plattenebene	DIN EN ISO 13894-1	DIN EN ISO 13894-2 Kapitel 5.4
Beständigkeit gegenüber erhöhter Temperatur (kurzfristige Beanspruchung)	DIN EN ISO 13894-1	Keine Schäden nach 1h/80 °C an Kanten (nachgeformt oder rechteckig) und thermoplastischen Abdichtungen oder Sicherheitskanten. Nach 1 h bei 100 °C sollten weder eine Verschlechterung von HPL (z. B. Risse oder Farbänderungen) noch sichtbare Klebschichtfehler oder eine Verschlechterung des Kunstharzesfüllstoffs auftreten
Beständigkeit gegenüber erhöhter Temperatur (langfristige Beanspruchung)	DIN EN ISO 13894-1	Keine sichtbaren Änderungen, wie z. B. Klebschichtfehler, Farbänderung oder Rissbildung in HPL, Sicherheitskanten oder Dichtstreifen
Beständigkeit gegenüber Wasserdampf	DIN EN ISO 13894-1	leichte Quellung von Kante und Fläche der Spanplatte zulässig
Biegefestigkeit	ISO 16978	DIN EN ISO 13894-2, A.6
Biege-E-Modul	ISO 16978	DIN EN ISO 13894-2, A.6
Axialer Auszieh Widerstand von Holzschrauben	DIN EN ISO 13894-1	DIN EN ISO 13894-2, A.2
Oberflächenschlagfestigkeit (Verfahren mit kleiner Kugel)	DIN EN ISO 13894-1	DIN EN ISO 13894-2 ≥ 15 N
Wasserbeständigkeit (Kantenquellprüfung)	DIN EN ISO 13894-1	DIN EN ISO 13894-2, A.8

2. Allgemeines

HPL sind dekorative Schichtpressstoffplatten, die aufgrund ihrer hervorragenden Gebrauchseigenschaften (wie Robustheit, Pflegeleichtigkeit, Hygiene) und ihrer vielfältigen dekorativen Gestaltungsmöglichkeiten als Oberflächen bei Möbeln, Türen, Wandbekleidungen usw. Verwendung finden. Dazu wird HPL überwiegend in Verbindung mit Trägerplatten eingesetzt, wobei Konstruktion, HPL, Trägerplatte und Klebstoffsystem die Eigenschaften des Verbundelements mitbestimmen. Aus diesem Grund müssen HPL und Trägermaterialien - im folgenden werden nur Elemente mit Spanplattenträgern berücksichtigt - sowie die verwendeten Klebstoffsysteme die Anforderungen des vorgesehenen Einsatzes erfüllen. Die hierfür maßgebenden Normen sind vor allem

- für HPL: EN 438
- für Spanplatten: DIN EN 312
- für Klebstoffe: EN 204

Andere wichtige Eigenschaften werden durch die nachfolgend beschriebenen Prüfungen erfasst und geben zusätzlich Auskunft über die Qualität der Verbundelemente und damit über deren Eignung für den späteren Verwendungszweck.

Die Prüfung am fertigen Element darf frühestens sieben Tage nach der Fertigung und anschließender Lagerung erfolgen. Die Messungen selbst erfolgen an Proben, die mindestens sieben Tage im Normalklima (23/50 nach DIN 50014) konditioniert wurden.

3. Maßtoleranzen

Bei den nachstehenden Tabellen handelt es sich um branchenübliche Toleranzangaben für Verbundelemente in Dicken über 16 mm aus HPL mit Spanplattenträgern unter Verwendung geeigneter Klebstoffe.

3.1 Maßabweichungen

Die zulässigen Maßabweichungen gegenüber den Nennmaßen ergeben sich aus den technischen Möglichkeiten und den Materialeigenschaften selbst.

Dicke (eine Seite mit HPL beschichtet)	Nenndicke $\pm 0,4$ mm
Dicke (beidseitig mit HPL beschichtet)	Nenndicke $\pm 0,5$ mm

3.1.1 Platten mit unbearbeiteten Kanten

Breite:	$\pm 5,0$ mm
Länge:	$\pm 5,0$ mm
Kantengeradheit:	-
Kantenrechtwinkligkeit:	-

3.1.2 Anforderungen an Maßtoleranzen für Platten

a) Sägeschnitt, Nennbreite 0 - 1000 mm

Breite:	$\pm 2,0$ mm
Länge:	$\pm 2,0$ mm
Kantengeradheit:	$\pm 0,5$ mm/m
Kantenrechtwinkligkeit:	$\leq 2,0$ mm/m

b) Sägeschnitt, Nennbreite über 1000 mm

Breite:	$\pm 3,0$ mm
Länge:	$\pm 3,0$ mm
Kantengeradheit:	$\pm 0,5$ mm/m
Kantenrechtwinkligkeit:	$\leq 2,0$ mm/m

c) Frässchnitt, Nennbreite 0 - 500 mm

Breite:	$\pm 0,5$ mm
Länge:	$\pm 0,5$ mm
Kantengeradheit:	$\pm 0,5$ mm/m
Kantenrechtwinkligkeit:	$\leq 2,0$ mm/m

d) Frässchnitt, Nennbreite über 500 mm

Breite:	$\pm 0,5$ mm, zusätzlich $\pm 0,05$ mm je 100 mm
Länge:	$\pm 0,5$ mm, zusätzlich $\pm 0,05$ mm je 100 mm
Kantengeradheit:	$\pm 0,5$ mm/m
Kantenrechtwinkligkeit:	$\leq 2,0$ mm/m

3.1.3 Anforderungen an Maßtoleranzen für Paneele

Im Unterschied zu Platten sind Paneele im Schmalflächenbereich fertig bearbeitet und daher wie folgt zu bewerten:

a) Nennbreite 0-500 mm

Breite:	$\pm 2,0$ mm
Länge:	$\pm 2,0$ mm
Kantengeradheit:	$\pm 0,5$ mm/m
Kantenrechtwinkligkeit:	$\leq 2,0$ mm/m

b) Nennbreite über 500 mm

Breite:	$\pm 0,5$ mm, zusätzlich $\pm 0,05$ mm je 100 mm
Länge:	$\pm 0,5$ mm, zusätzlich $\pm 0,05$ mm je 100 mm
Kantengeradheit:	$\pm 0,5$ mm/m
Kantenrechtwinkligkeit:	$\leq 2,0$ mm/m

3.1.4 Nachgeformte Verbundelemente

a) Nennbreite 0-500 mm

Breite:	$\pm 0,5$ mm
Länge:	$\pm 0,5$ mm
Kantengeradheit:	$\pm 0,5$ mm/m
Kantenrechtwinkligkeit:	$\leq 2,0$ mm/m

b) Nennbreite über 500 mm

Breite:	$\pm 0,5$ mm, zusätzlich $\pm 0,05$ mm je 100 mm
Länge:	$\pm 0,5$ mm, zusätzlich $\pm 0,05$ mm je 100 mm
Kantengeradheit:	$\pm 0,5$ mm/m
Kantenrechtwinkligkeit:	$\leq 2,0$ mm/m

3.2 Ebenheitsabweichungen

Die Angaben in den folgenden Tabellen gelten nur für in der Endinstallation nicht mechanisch befestigte Verbundelemente mit einer Dicke ≥ 16 mm.

3.2.1 Messverfahren

Die Messungen erfolgen an freistehenden, auf die Längs- oder Querkante gestellten Elementen, wobei die Elemente auf zwei streifenförmige Unterlagen zu stellen sind.

Gemessen wird an der Stelle mit der größten Abweichung aus der Planlage mit Hilfe einer Messlatte oder einer gespannten Richtschnur. Die Messung erfolgt stets an der konkaven Verzugsseite.

3.2.2 Verbundelemente in Dicken von 16 bis 22 mm

Elementlänge bzw. -breite	Maximale Abweichung, betrachtet von der Vorderseite*
bis 300 mm	0,5 mm/m
bis 500 mm	0,8 mm/m
bis 600 mm	0,9 mm/m
bis 700 mm	1,1 mm/m
bis 800 mm	1,3 mm/m
bis 900 mm	1,6 mm/m
bis 2000 mm	2,0 mm/m

* Bezogen auf die Vorderseite des Elements

Werte für Verbundelemente mit einer Dicke unter 16 mm sind mit den Herstellern abzustimmen.

3.2.3 Verbundelemente in Dicken zwischen > 22 und < 40 mm

Elementlänge bzw. -breite	Maximal zulässiger Verzug* (konkav/konvex)	
	einseitig HPL	beidseitig HPL
bis 600 mm	0,9 mm/m	0,7 mm/m
bis 700 mm	1,1 mm/m	0,8 mm/m
bis 800 mm	1,3 mm/m	1,0 mm/m
bis 900 mm	1,6 mm/m	1,2 mm/m
bis 1000 mm	2,0 mm/m	1,5 mm/m
bis 5000 mm	2,0 mm/m	2,0 mm/m

* Bezogen auf die Vorderseite des Elements

4. Oberflächenfestigkeit

Die Bestimmung der Oberflächenfestigkeit erfolgt gemäß DIN EN ISO 13894-1. Das Fräsen der Ringnut nach Abschnitt 9 dieser Norm erfolgt mit einem Glockenfräser, dessen Frästiefe variabel einstellbar ist. Die Frästiefe beträgt: **Istdicke des HPL-Belags + 0,5 (± 0,3) mm**.

Die Prüfung gilt als bestanden, wenn der Mittelwert dieser drei Messwerte 1,0 MPa nicht unterschreitet.

5. Bestimmung der Zugfestigkeit senkrecht zur Plattenebene (Querzugversuch)

Im Zugversuch senkrecht zur Plattenebene wird innerhalb der Elemente die Festigkeit der Schicht mit der niedrigsten Festigkeitsausbildung ermittelt. Die Zugfestigkeit senkrecht zur Plattenebene wird nach DIN EN ISO 13894-1, Abschnitt 10 gemessen.

Die Prüfung gilt als bestanden, wenn der Mittelwert aus drei Messungen bei Elementen mit

≤ 22 mm Verbundelementdicke	0,35 MPa
> 22 mm ≤ 34 mm Verbundelementdicke	0,25 MPa
> 34 mm ≤ 40 mm Verbundelementdicke	0,20 MPa

nicht unterschreitet.

6. Qualität der Klebschicht

Das Prüfverfahren ist in DIN EN ISO 13894-1, Abschnitt 8 definiert. Die HPL-Beschichtung wird mittels Stecheisen vom Trägermaterial getrennt, anschließend erfolgt eine Sichtprüfung. Die Prüfung erfolgt als Doppelbestimmung an zwei Mustern.

Beurteilung	Einstufung	Bestanden:
HPL ist äußerst schwierig vom Trägermaterial vollständig zu entfernen	Grad 5	Ja
HPL kann mit einigen Schwierigkeiten vom Trägermaterial vollständig entfernt werden	Grad 3	Ja, bei mindestens 50% Spanübertrag
HPL kann leicht vom Trägermaterial vollständig entfernt werden	Grad 1	Nein

7. Verhalten bei Temperatureinflüssen

7.1 Beständigkeit gegenüber erhöhter Temperatur (kurzfristige Beanspruchung)

Mit Hilfe dieser Untersuchung soll die Temperaturbeständigkeit von Elementen bzw. Elementteilen mit ihren Klebstofffugen, Sicherheitskanten, Kedern, Kunstharzfüllungen und Kunststoffprofilen bei Temperaturen überprüft werden, wie sie in der Nähe von Kochmulden und Herden auftreten können.

7.1.1 Probenahme

Die Prüfkörper haben eine Kantenlänge von ca. 300 mm und sind 100 mm breit. Die Prüfung wird an mindestens zwei Proben vorgenommen.

7.1.2 Prüfmittel

Labortrockenschrank mit Zwangsumluft, regelbar von 80-100 °C (± 2 °C)

7.1.3 Prüfungsvorgang und Auswertung

Die Prüfkörper werden mit der Schnittkante nach unten in den auf 80 °C vorgeheizten Trockenschrank auf Einschubroste gestellt. Prüfkörper mit zwei Rundungen oder belegten Kanten werden horizontal auf die Roste gelegt. Nach 1 Stunde Temperaturbelastung werden die Proben daraufhin beurteilt, ob Veränderungen - wie z. B. Klebstofffugenzerstörung am Element, Farbänderung und Rissbildung an HPL, Sicherheitskanten, Kedern, Kunstharzfüllungen und Kunststoffprofilen - zu beobachten sind. Die Temperatur des Trockenschrankes wird dann auf 90 °C erhöht und nach einer Stunde einschließlich Aufheizzeit einer visuellen Prüfung unterzogen. Nach einer weiteren Stunde bei 100 °C, inklusive Aufheizzeit, erfolgt eine abschließende visuelle Beurteilung.

7.1.4 Mindestanforderungen

Nach einer Stunde bei 80 °C sollten weder Klebschichtfehler an den Kanten (nachgeformt oder rechtwinklig), noch eine Beschädigung der thermoplastischen Abdichtung oder der Sicherheitskanten auftreten.

Nach einer Stunde bei 100 °C sollten weder eine Verschlechterung von HPL (z. B. Risse oder Farbänderungen), noch sichtbare Klebschichtfehler oder eine Verschlechterung des Kunstharzfüllstoffs auftreten.

7.2 Beständigkeit gegenüber erhöhter Temperatur (langfristige Beanspruchung)

Mit dieser Prüfung wird das Verhalten von Verbundelementen bestimmt, die hohen Temperaturen ausgesetzt werden, z. B. Fensterbänke und Heizkörperabdeckungen.

7.2.1 Probenahme

Die Prüfkörper haben eine Kantenlänge von ca. 300 mm und sind 100 mm breit. Die Prüfung wird an mindestens zwei Proben vorgenommen.

7.2.2 Prüfmittel

Labortrockenschrank mit Zwangsumluft, 70 ± 2 °C

7.2.3 Prüfvorgang und Auswertung

Die Prüfkörper werden mit der Schnittkante nach unten in den auf 70 °C vorgeheizten Trockenschrank auf Einschubroste gestellt. Prüfkörper mit zwei Rundungen oder belegten Kanten werden horizontal auf die Roste gelegt. Nach 16 Stunden Temperaturbelastung und einer Stunde Auskühlung werden die Proben beurteilt.

7.2.4 Anforderung

Keine sichtbaren Änderungen, wie z. B. Klebschichtfehler, Farbänderung oder Rissbildung in HPL, Sicherheitskanten oder Dichtstreifen.

8. Beständigkeit gegenüber Wasserdampf

Mit dieser Prüfmethode soll die Wirksamkeit der Rückseitenkaschierung bzw. die Geschlossenheit der Kantenfuge bei Elementen geprüft werden, die beim Einsatz mit Wasserdampf in Berührung kommen können (z.B. Küchenarbeitsflächen, Küchenschranktüren über Herden).

8.1 Prüfanordnung

- Edelstahlgehäuse 300 x 300 x 300 mm ohne Boden, mit einem 10 x 50 mm großen Ausschnitt in der Deckelmitte.
- Thermostatisch geregelte Heizplatte (\varnothing 180 mm), Metallgefäß mit einem Volumen von einem Liter (\varnothing 160 mm); Gesamthöhe Platte + Topf 200 mm.

Schnitt A-B

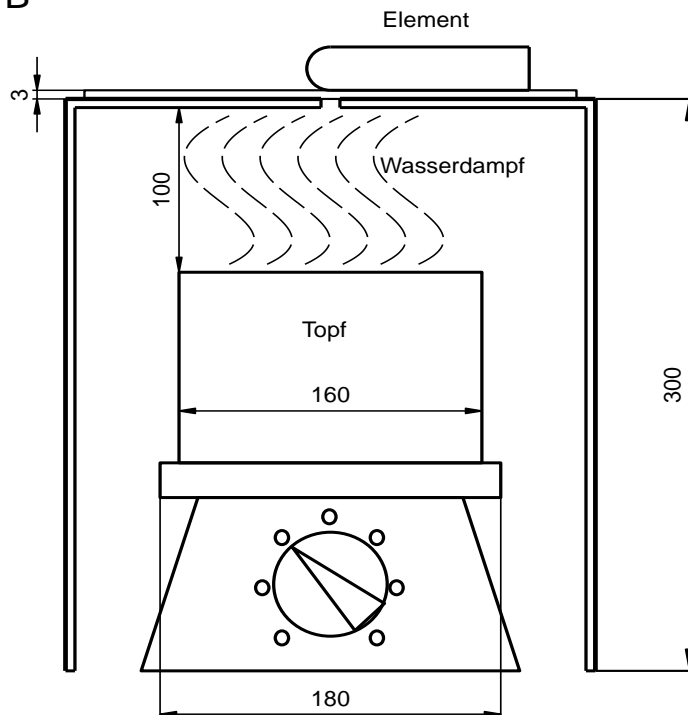

Draufsicht

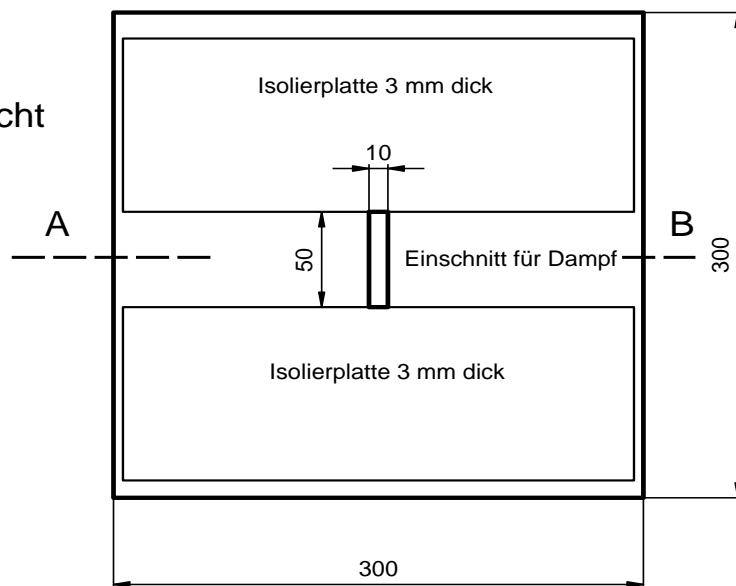

8.2 Probenahme

Von den zu prüfenden Elementen wird eine Probe mit 200 mm Länge inklusive Bekantung und 100 mm Breite entnommen.

8.3 Vorbereitung

Auf der Kochplatte werden in dem Edelstahltopf 750 ml Wasser zum Sieden gebracht (Siedesteine). Während der Aufheizphase höchste Einstellung wählen und mit mittlerer Einstellung den Siedeprozess beibehalten.

8.4 Prüfvorgang

Die Abdeckung aus nichtrostendem Stahl ist mittig über der Heizplatte und dem Gefäß aufzustellen, und die beiden Leisten einer Isolierplatte sind neben den Enden des 50 mm langen Schlitzes, wie in der Abbildung dargestellt, anzuordnen.

Der Probekörper ist auf den Isolierleisten so anzuordnen, dass die zu prüfende Kante und Oberfläche über dem Schlitz angeordnet werden und mit dem entweichendem Wasserdampf in Berührung kommen. Bei waagerechten Verbundelementen, wie z. B. Arbeitsplatten muss der Wasserdampf um die Rückseitenverkleidung und die Fläche herumfließen, an der die HPL - Oberfläche und die Rückseitenverkleidung aneinanderstoßen. Bei senkrechten Verbundelementen, wie z. B. Türen, muss der Wasserdampf um die Kante herumfließen.

Die Prüfung erfolgt für 30 Minuten.

8.5 Auswertung

Die Auswertung erfolgt nach 60-minütiger Abkühlzeit bei Raumtemperatur.

Eine geringe Quellung im Fugen- und Flächenbereich der Spanplatte ist zulässig, da erfahrungsgemäß Folgeschäden im Einsatz nicht zu erwarten sind.

Öffnung von Fugen oder Delaminierung sind als Mängel aufzuzeichnen.

9. Bestimmung der Biegefestigkeit und des Biege-Elastizitätsmoduls

Das Prüfverfahren erfolgt nach ISO 16978 oder EN 310.

Die Biegefestigkeit gibt Auskunft über die maximale Belastbarkeit von Elementen, der Biege-E-Modul dagegen über die Formbeständigkeit unter kurzzeitiger Belastung im elastischen Bereich.

Bei Verbundelementen sind die Festigkeitswerte vom Aufbau abhängig (d. h. ob ein- oder beidseitig mit HPL belegt), von der Dicke der HPL-Beschichtung und der Trägerplatte, von der Trägerplatte selbst und von der Klebung. Grundsätzlich ist jedoch davon auszugehen, dass Elemente mit beidseitiger HPL-Auflage wesentlich höhere Festigkeiten erreichen, als der verwendete Spanplattenträger.

Typische Leistung (Spanplatten-Trägermaterial):

Holzspanplatte mit feiner Oberfläche, Nenndicke von 18-20 mm, Dichte 650 kg/m³

Biegefestigkeit: ca. 15 N/mm²
Elastizitätsmodul: ca. 2500 N/mm²

Verbundelemente aus 18-20 mm Spanplatte und beidseitig 0,7 mm HPL (Harnstoff-Formaldehydharz-Klebstoff mit 10% Füllstoff)

Biegefestigkeit: ca. 35 N/mm²
Elastizitätsmodul: ca. 4500 N/mm²

Die Werte sind zwischen Abnehmer und Lieferant zu vereinbaren.

10. Dauerbelastung beim Einsatz als Regalböden

Im Gegensatz zur Bestimmung des Biege-E-Moduls erlaubt diese Prüfung Aussagen über das Durchbiegeverhalten des Elements bei länger anhaltender Belastung (Kriechverhalten). Die Prüfung wird in der DIN EN ISO 13894-1, Kapitel 16, beschrieben.

Die Leistungsanforderungen hängen sehr von der Endanwendung ab, und die Werte sollten zwischen dem Kunden und dem Lieferanten vereinbart werden.

Beispiele von Anforderungen an Küchen- und Büromöbel:

Bei Küchenmöbeln entsprechend DIN 68930 wird für alle Böden und Einlegeböden die Beanspruchungsklasse L50 gefordert und für Arbeitsflächen L75.

Bei Büromöbeln wird für alle Böden mindestens die Klasse L75 gefordert.

Für andere Bereiche sind die Werte zwischen Abnehmer und Lieferant abzustimmen.

Nach DIN 68 874, Teil 1 bedeutet

L50: Nutzlast = 50 kg/m²
Prüflast = 100 kg/m²

L75: Nutzlast = 75 kg/m²
Prüflast = 150 kg/m²

11. Axialer Auszieh Widerstand von Holzschrauben

Diese Prüfung liefert allgemein Informationen über die durch Verschraubungen maximal übertragbaren Kräfte. Dies ist sowohl bei der Montage von Küchenarbeitsplatten oder Fensterbänken, als auch bei der

Befestigung von Möbelfronten von Bedeutung. Entsprechend den in der Praxis eingesetzten HPL-Elementen eignet sich diese Prüfung für Elemente in Dicken zwischen 15 mm und 40 mm.

Diese Prüfung eignet sich nicht für Elemente mit einer Dicke unter 15 mm, da hierbei im Montagefall durch alleinige Verschraubung im Holzwerkstoff (meist Spanplatte) keine ausreichende Festigkeit gewährleistet ist und alternative Befestigungsmethoden (Klebung oder durchgängige Verschraubung) gewählt werden sollten.

11.1 Probenahme

Aus dem zu prüfenden Element werden drei quadratische Proben mit einer Kantenlänge von 75 ± 1 mm geschnitten.

11.2 Prüfmittel

- Stahlschrauben, Nennmaß 4,2 mm x 38 mm nach ISO 1478, Gewindesteigung 1,4 mm (siehe Skizze im Anhang).
- Universalzugprüfmaschine

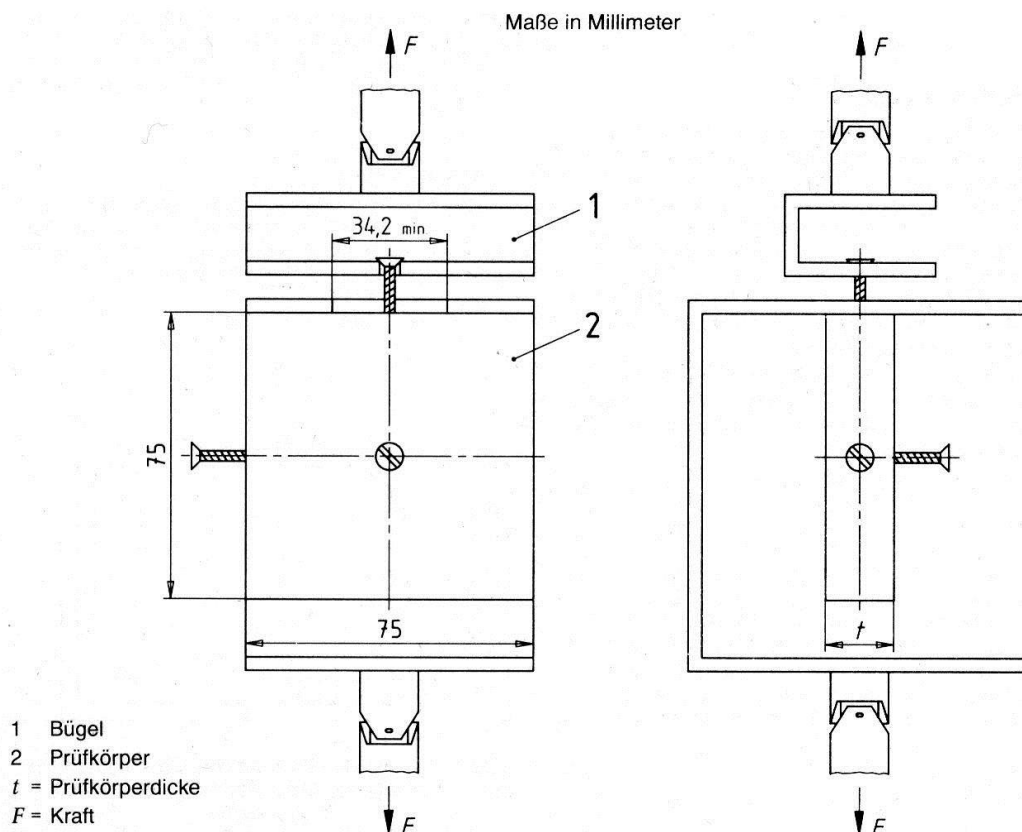

Prinzip der Schraubenauszugsprüfung gemäß EN 320

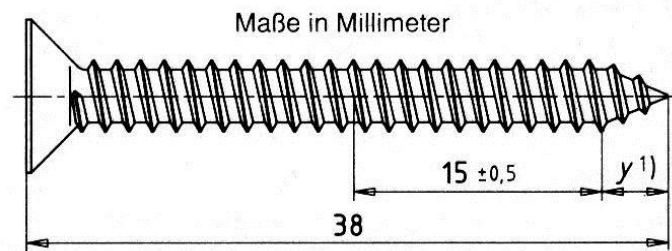

Schraube nach ISO 1478, 4,2mm x 38mm, Steigung 1,4mm

11.3 Prüfverfahren

11.3.1 Probenvorbereitung

Da Schrauben in der Praxis nicht direkt in HPL eingeschraubt werden dürfen (Rissgefahr), muss die Prüfung der Schraubenauszugfestigkeit in der Trägerplatte erfolgen.

Die HPL-Beschichtung wird in der Probenmitte sorgfältig mit einem Astlochbohrer (ca. 6-8 mm Durchmesser ohne Randschneider) entfernt. Die Probe wird dann in der Flächenmitte mit einem $2,7 \pm 0,1$ mm Bohrer mindestens 19 ± 1 mm tief vorgebohrt und die ISO 1478 Schraube senkrecht $15 \pm 0,5$ mm tief in die Platte eingeschraubt.

11.3.2 Durchführung der Prüfung

Die eingedrehte Schraube wird mit der Universalzugprüfmaschine und einer geeigneten Vorrichtung (vgl. Abbildung im Anhang) langsam aus der Probe gezogen und der Auszugswiderstand ermittelt. Die Auszugsgeschwindigkeit soll ca. 10 ± 1 mm/min betragen.

11.4 Forderung

Der Durchschnittswert für verschiedene Verbundelementdicken aus drei Einzelmessungen wird in folgender Tabelle dargestellt:

Dicke des Verbundelementes	Typischer Schraubenauszieh- widerstand für Oberfläche	Typischer Schraubenauszieh- widerstand für Kante
≤ 15 mm	100 N/mm	nicht anwendbar
15-20 mm	1500 N	500 N
>20 mm	1000 N	500 N

Andere Werte sind zwischen Abnehmer und Lieferant zu vereinbaren.

12. Wasserbeständigkeit (Kantenquellprüfung)

Geprüft wird die Dickenzunahme einzelner Elementekanten innerhalb einer festgesetzten Zeitspanne als Folge des im Test durch feuchte Schwämme hervorgerufenen Wasserkontaktes.

12.1 Probenahme

Die fertigen Elemente oder Abschnitte der Elemente stellen die Prüfkörper dar. Im Falle der Prüfung von Elementabschnitten müssen alle nicht zu prüfenden Schnittkanten mit geeigneten Dichtmaterialien wasserdicht versiegelt werden (z. B. dauerelastisches Spezialsilikon oder PUR).

12.2 Prüfmittel

- wasserdichte flache Wanne in geeigneter Größe
- Schwämme aus synthetischem, offenzelligem, flexiblem Schaum (Dichte 20 ± 5 kg/m³). Die Schwämme sollten quaderförmig und $50 \pm 0,5$ mm dick sein.
- zwei Abstandhalter, $50 \pm 0,1$ mm breit, 10 bis 20 mm dick, aus massivem, wasserbeständigem Material. Die Länge sollte ca. 20 mm kürzer als die Innenbreite der Wanne sein.
- Hilfsmittel zur Unterstützung der vertikalen Lage der Prüflinge
- Füllstandsanzeige (Millimetermaß am Wannenrand)

12.3 Prüfverfahren

Die Abstandhalter werden der Länge nach hochkant in die Wanne gestellt, so dass der Wanneninhalt grob gedrittelt wird.

Die Wanne wird nun mit ausreichend vielen Schwämmen flächig gefüllt. Zum Wannenrand sollte ein Abstand von ca. 10 mm eingehalten werden.

Die Wanne wird mit entionisiertem Wasser gefüllt, die Schwämme müssen sich dabei vollständig mit Wasser füllen. Zu diesem Zweck wird die Prüfvorrichtung 2 bis 3 Stunden ruhen gelassen.

Der Wasserstand soll sich während der Prüfung konstant $12 \pm 0,5$ mm unter der Oberfläche der Schwämme befinden (siehe Skizzen im Anhang). Entsprechend muss Wasser nachgefüllt werden, um Verdunstungsverluste auszugleichen.

Es sind vier Punkte (A, B, C und D) auf einer Oberfläche des Probekörpers zu markieren. Die Punkte müssen in einem Abstand von $2 \pm 0,5$ mm von der zu prüfenden Kante angeordnet werden, wobei der Punkt A an einer Ecke und die Punkte B, C und D in geeigneten gleichen Abständen entlang der Kante oder an denjenigen Stellen angeordnet werden müssen, die als besonders kritisch erachtet werden (siehe Abbildung im Anhang). Die Dicke des Verbundelementes ist an den Punkten A, B, C und D mit dem Dickenmessgerät zu messen.

Die Prüfkörper werden nun mit geeigneten Hilfsmitteln vertikal auf den Schwämmen positioniert, dabei sollte die zu prüfende Kante auf den Abstandhaltern aufliegen und die Schwämme leicht komprimieren.

Nach Ablauf der definierten Zeitspanne wird restliche Feuchtigkeit mit einem saugenden Tuch vom Prüfling entfernt. Die Dicke an den Markierungen wird gemessen und anschließend die Dickenquellung bestimmt. Das Element ist zudem im Kantenbereich auf eventuelle Schäden zu untersuchen.

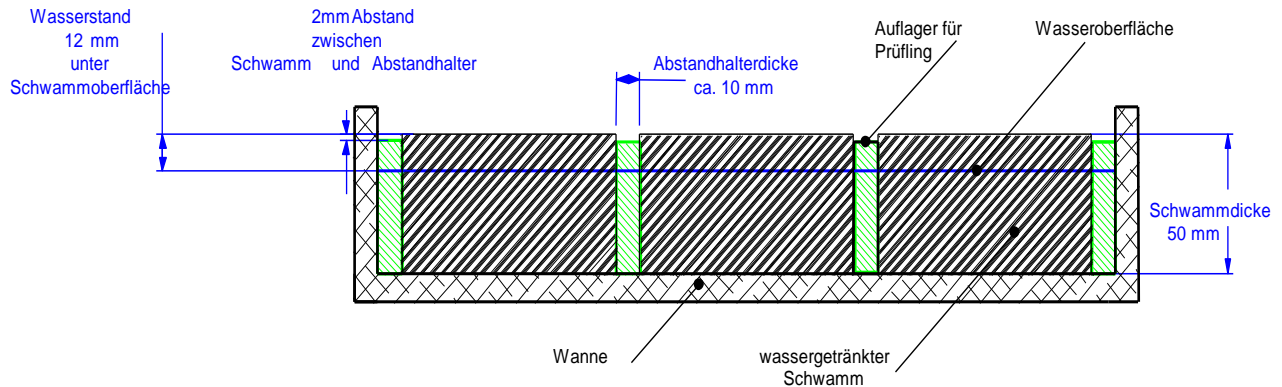

Schnittskizze der Prüfvorrichtung

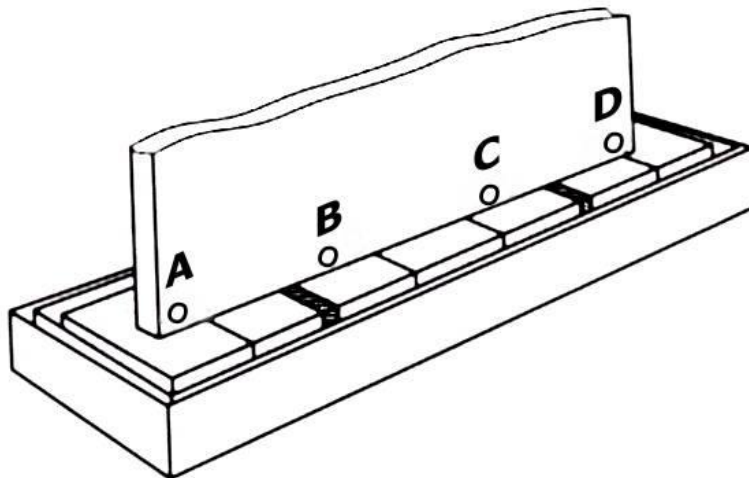

Prüfvorrichtung mit Element (Messpunkte A bis D)

12.4 Forderung

Verbundelemente sollten je nach Einsatz ausreichende Beständigkeit gegenüber Feuchtigkeit aufweisen. Je nach Kantenausbildung kann im Falle der HPL-Verbundelemente auch mit nur bedingt feuchtebeständigen Trägermaterialien eine ausreichende Beständigkeit gegenüber Wasser erzielt werden. Einzelheiten hierzu sind zwischen Lieferant und Kunde zu vereinbaren.

Als Wasserbeständigkeit der Kante ist der höchste Wert aufzuzeichnen, der aus den Messungen an den Punkten A, B, C und D erhalten wurde, und als prozentualer Anteil der Kantenquellung anzugeben.

Nachstehend Beispiele der typischen Kantenquellung

- a) Spanplatte für den Innenbereich, Nenndicke von 18-20 mm, Dichte von 650 kg/m^3 , beschichtet beidseitig mit HPL von 0,7 mm Dicke, mit freiliegenden Kanten (kein Dicht- oder Kantenstreifen):
Kantenquellung nach 24 h: **15%**
- b) Feuchtigkeitsbeständige Spanplatte, Nenndicke von 18-20 mm, Dichte von 700 kg/m^3 , beidseitig mit HPL von 0,7 mm Dicke, mit freiliegenden Kanten (kein Dicht- oder Kantenstreifen):
Kantenquellung nach 24 h: **5 %**
- c) Feuchtigkeitsbeständige Spanplatte, Nenndicke von 18-20 mm, Dichte von 700 kg/m^3 , beidseitig mit HPL von 0,7 mm Dicke, eingefasst mit Polyester-Kantenstreifen, der mit Polyurethan-Schmelzklebstoff geklebt ist:
Kantenquellung nach 24 h: **2 %**

13. Glanzgrad und Helligkeit der Verbundelementoberfläche

Bei Büromöbeln werden nach DIN-Fachbericht 147 Forderungen an sichtbare Außenflächen hinsichtlich des Glanzgrads und der Helligkeit der Farben gestellt. Die gleichen Anforderungen gelten für Bildschirmarbeitsplätze.

13.1 Oberflächenglanz

Der Glanz wird mit einem Reflektometer nach DIN 67530 bei 60° einfallendem Licht gemessen. Der Glanzgrad darf 20 (halbmatt oder seidenglänzend) nicht übersteigen.

(0 = Matt; > 0 = zunehmender Glanz bis Hochglanz)

13.2 Oberflächenhelligkeit

Die Bestimmung der Oberflächenhelligkeit (Lichtreflexionsgrad) erfolgt mit Hilfe eines geeigneten Messgeräts (Farbdifferenz-Messgerät). Der Wert muss zwischen 15 und 75 liegen (empfohlen: 20 - 50).

(0 = Schwarz; > 0 = zunehmende Helligkeit bis Weiß)

14. Formaldehydemission

Nach den derzeitigen gesetzlichen Bestimmungen dürfen nur noch Verbundelemente der Formaldehyd-Emissionsklasse $\leq \text{E1}$ in Verkehr gebracht werden (Chem.VerbotsV, DIBt-Richtlinie 100).

14.1 Prüfung

Die Prüfung erfolgt im Prüfraum bei 23 ± 1 °C und $45 \pm 5\%$ rel. Luftfeuchte.

Luftwechselrate: 1 Luftwechsel pro Stunde.

Beladung: 1 m² Plattenoberfläche pro 1 m³ Kammervolumen (DIN EN 717-1)

Materialkennwertmessung: Gasanalyse DIN EN 717-2

14.2 Forderung

Formaldehyd-Emissionsklasse E1

Prüfraummethode:

Ausgleichskonzentration $\leq 0,1$ ppm

Gasanalyse-Methode:

Emission $\leq 3,5$ mg/m²h

Die Werte richten sich nach den jeweils gültigen gesetzlichen Bestimmungen.

15. Brandprüfung

HPL (Dicke ≥ 6 mm) und Spanplatte (Dichte ≥ 600 kg/m³; Dicke ≥ 9 mm) sowie das Verbundelement (Trägerwerkstoff: Dichte ≥ 600 kg/m³; Dicke ≥ 12 mm; HPL: Dichte ≥ 1350 kg/m³; Dicke $\geq 0,5$ mm; Verwendung von PVAc oder duroplastischen Klebstoffen mit einem Auftragsgewicht von 60 bis 120 g/m²) sind klassifiziert und erfüllen ohne besonderen Nachweis (CWFT) die Anforderungen an die Euroklasse D-s2, d0 gemäß EN 13501.

Höhere Anforderungen an das Brandverhalten (z. B. Euroklasse B/C-s2, d0 = schwerentflammbar) können durch Verwendung entsprechender Materialien (HPL, Träger und Klebstoff) erreicht werden.

Anhang

Liste der zitierten Normen

- DIN EN ISO 13894-1 Dekorative Hochdruck-Lamine – Verbundelemente
Teil 1: Prüfverfahren
- DIN EN ISO 13894-2 Dekorative Hochdruck-Lamine – Verbundelemente
Teil 2: Spezifikationen für Verbundelemente mit holzbasierten Substraten für
Innenräume
- EN 438 Dekorative Hochdruck-Schichtpressstoffplatten (HPL)
- DIN-Fachbericht 147 Anforderungen und Prüfungen von Büromöbeln – Leitfaden für die
Sicherheitsanforderungen an Büroarbeits-tische und Büroschränke in Deutschland
- DIN EN 13501-1 Klassifizierung von Bauprodukten und Bauarten zu ihrem Brandverhalten
- 2003/593/EG Entscheidung der Kommission zur Änderung der Entscheidung 2003/43/EG zur
Festlegung der Brandverhaltensklassen für bestimmte Bauprodukte:
Dekorlaminatplatten, Gipskartonplatten, Bauholzprodukte
- 2007/348/EG Entscheidung der Kommission zur Änderung der Entscheidung 2003/43/EG zur
Festlegung der Brandverhaltensklassen für bestimmte Bauprodukte:
Holzwerkstoffe
- DIN EN 310 Bestimmung der Biegefestigkeit
- DIN EN 717-2 Bestimmung der Formaldehydabgabe durch Gasanalyse
- DIN 67 530 Reflektometer als Hilfsmittel zur Glanzbeurteilung an ebenen Anstrich- und
Kunststoff-Oberflächen
- DIN EN 204 Beurteilung von Klebstoffen zur Verbindung von Holz und Holzwerkstoffen
Beanspruchungsgruppen, Klebefestigkeit
- DIN EN 312 Spanplatten
Teil 1: Allgemeine Anforderungen an alle Plattentypen
Teil 2: Anforderungen an Platten für Inneneinrichtungen (einschl. Möbel) zur
Verwendung im Trockenbereich
- DIN 68 874-1: Möbeleinlegeböden und -Bodenträger
Anforderungen und Prüfungen im Möbel
- DIN 68 930: Küchenmöbel; Anforderungen, Prüfungen